



DEKLARACJA WŁAŚCIWOŚCI UŻYTKOWYCH

Nr. 13/PP02

1. Niepowtarzalny kod identyfikacyjny typu wyrobu:

MICRO CELL H26

Numer prawa ochronnego: 230910

2. Zamierzone zastosowanie lub zastosowania:

Elementy połączenia oraz rusztu sufitu podwieszanego do zastosowania wewnątrz budynków

3. Producent:

BARWA SYSTEM Sp. z o.o., ul. Przemysłowa 21, 11-034 Stawiguda

4. Upoważniony przedstawiciel:

Nie dotyczy

5. System(-y) oceny i weryfikacji stałości właściwości użytkowych:

System oceny zgodności 3

6a. Norma zharmonizowana:

PN-EN 13964:2014-05

Jednostka lub jednostki notyfikowane:

Instytut Techniki Budowlanej w Warszawie, nr AB 023

6b. Europejski dokument oceny:

Nie dotyczy

Europejska ocena techniczna:

Nie dotyczy

Jednostka ds. oceny technicznej:

Nie dotyczy

Jednostka lub jednostki notyfikowane:

Nie dotyczy

7. Deklarowane właściwości użytkowe:

Właściwości podstawowe	Poziomy i/lub klasy	Zharmonizowana specyfikacja techniczna
Reakcja na ogień	Klasa A1	PN-EN 13964:2014-05, zgodnie z Decyzją Komisji 96/603/EC z dnia 04.10.1996r. (z poprawkami 2000/605/EC z dnia 26.09.2000r. oraz 2003/424/EC z dnia 06.06.2003r.) ustanawiającej wykaz produktów należących do klasy A1 w zakresie reakcji na ogień, jako materiał niepalny bez wymogu przeprowadzania prób.
Uwalnianie formaldehydu	NPD	-
Wytrzymałość na rozbicie	NPD	-
Wytrzymałość na zginanie	NPD	-
Nośność - wymiary i tolerancje	Wg. tabeli 1, 2 oraz rys.1	PN- EN 13964:2005 Badania typu nr. raportu NK-0626/P/09
Pochłanianie dźwięku	NPD	-
Przewodność cieplna	NPD	-
Trwałość	Klasa B	PN-EN 13964:2014-05

Tabela 1. Nośność rusztu przy $L_{max} = 1200$ mm dla klasy ugięcia 1.

Charakterystyka	Sztywność przy zginaniu	Dopuszczalny moment zginający	Średnia siła powodująca ugięcie maksymalne	Średnia siła niszcząca
Badanie zasadnicze MICRO CELL H26	$EI = 0,6873 \cdot 10^8$ [Nmm ²]	dop $M = 0,38$ [Nm]	$\bar{F} = 4,58$ [N]	$\bar{F}_0 = 12,31$ [N]

Tabela 2. Nośność metalowych elementów zawiesi (połączenie).

Charakterystyka	Dopuszczalne obciążenie	Średnia siła niszcząca
Profil H26 + wieszak sprężynowy (próba rozciągania)	dop $F = 106$ [N]	$\bar{F}_0 = 305$ [N]

Rys. 1. Wynik sprawdzenia wymiarów zestawów badawczych.

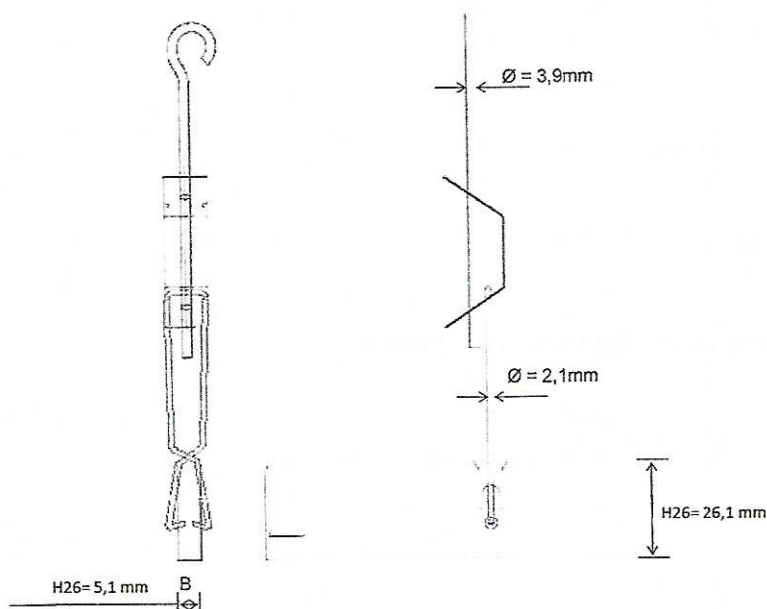

8. Odpowiednia dokumentacja techniczna lub specjalna dokumentacja techniczna:

Nie dotyczy

Właściwości użytkowe określonego powyżej wyrobu są zgodne z zestawem deklarowanych właściwości użytkowych. Niniejsza deklaracja właściwości użytkowych wydana zostaje zgodnie z rozporządzeniem (UE) nr 305/2011 na wyłączną odpowiedzialność producenta określonego powyżej.

W imieniu producenta podpisał(-a):

Arkadiusz Iwanowicz – Dyrektor Produkcji

Stawiguda 25.02.2019

(miejsce i data wydania)

"BARWA SYSTEM" Sp. z o.o.
DYREKTOR PRODUKCJI

mgr inż. Arkadiusz Iwanowicz

(podpis)

"BARWA SYSTEM" Sp. z o.o.
11-034 Stawiguda, ul. Przemysłowa 21
tel. (89) 522 09 10, tel./fax 512 65 96
NIP 739-28-75-782